

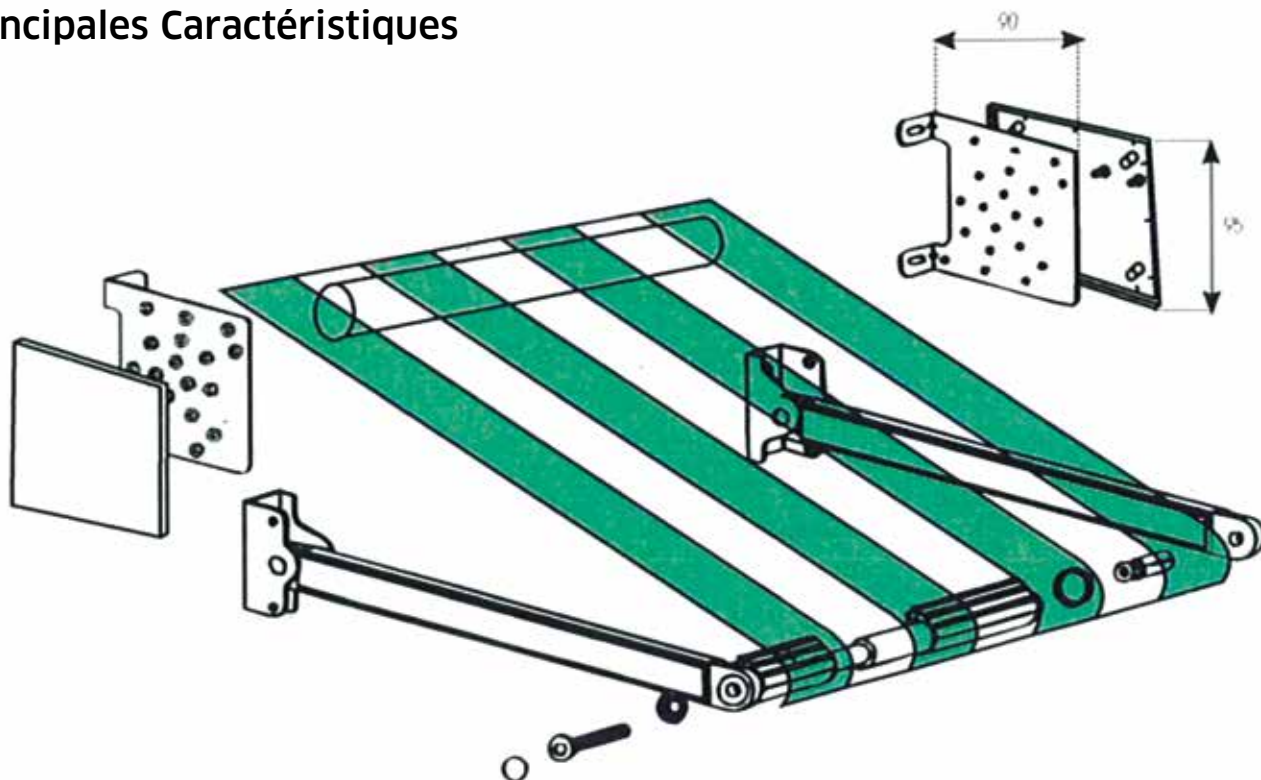

## Principales Caractéristiques

**Fabrication :**

- sur mesure.

**Coloris :**

- peinture époxy cuite au four, blanc (RAL 9010), ivoire (RAL 1015) ou anodisé / brillanté (AS / BR).

**Largeur :**

- de 1 000 à 3 000 mm maxi.

**Avancée :**

- de 500 à 1 200 mm maxi.

**Inclinaison :**

- de 0° à 180°.

**Pose :**

- équerre aluminium de fixation murale, de plafond ou tableau.

**Armature :**

- aluminium laqué, garantie 5 ans.

**Bras :**

- aluminium laqué avec ressort de torsion.

**Visserie :**

- inox A2 avec caches.

**Barre de charge :**

- aluminium laqué, pivotante assurant la verticalité du lambrequin.

**Tube d'enroulement :**

- acier galvanisé Ø 40 mm.

**Équerres de fixation :**

- 90 x 95 mm, aluminium laqué : ivoire, blanc ou brillanté.

**Caches plastique pour équerres de fixation :**

- coloris ivoire, blanc ou gris (option gratuite sur demande).

**Chape :**

- aluminium avec ressort intégré invisible, axe inox.

**Auvent (option) :**

- auvent de protection.

**Toiles :**

- acryliques teintées dans la masse, 300 g / m<sup>2</sup>. Dickson, garantie 5 ans. Autres toiles en option.

**Lambrequin :**

- indépendant, formes droit ou vague de série, Hauteur 170 mm, garantie 2 ans. Autres formes et autres hauteurs en option.

**Motorisation (option) :**

- Moteur avec inverseur en saillie SOMFY.

**Manivelle :**

- hauteur à préciser.

**Support persienne :**

- uniquement blanc et ivoire.

**Manoeuvre :**

- par cordon blanc. En option : treuil, sangle ou électrique.